



संपादकीय



Rajesh Gupta, MD, Indoma Industries

प्रिय मित्रों

सप्रेम नमस्कार

इस महीने से नया वित्त वर्ष शुरू हो गया है। प्रत्येक नया वित्त वर्ष हमें जहां एक तरफ अपने साल भर के कार्यों का लेखा-जोखा करने का मौका देता है वहीं इस बात का अवसर देता है कि किस प्रकार से ऐसी रणनीति अपनाई जाय जिससे पिछले साल की अपेक्षा इस साल व्यापार में कई गुना वृद्धि की जा सके।

साफ शब्दों में कहें तो प्रत्येक नया वित्त वर्ष हमारे लिए एक नई चुनौती लेकर आता है, हमें उसे स्वीकार करना चाहिए और अपने व्यापार को आगे बढ़ाने के लिए जुट जाना चाहिए।

इंडोमा इंडस्ट्रीज अपने नए-नए उत्पादों के साथ अपने से जुड़े स्टाकिस्टों, डीलरों दुकानदारों को अपना व्यापार बढ़ाने और लाभ कमाने का भरपूर मौका देती रही है। पिछली गर्मियों में जहां हमने शीतल मिनी कूलर लांच किया, वहीं इस साल शीतल महाकूलर लांच करके कूलर उद्योग में एक नई स्वस्थ प्रतिस्पर्धा शुरू कर दी है। शीतल मिनी कूलर ने जिस प्रकार से पूरे देश में कश्मीर से कन्याकुमारी तक और गुजरात से लेकर गुवाहाटी तक तहलका मचा रखा है, उससे उत्साहित होकर कंपनी ने शीतल महाकूलर लांच किया है। शीतल महाकूलर को भी मिल रही अभूतपूर्व सफलता ने हमारे उत्साह को कई गुना बढ़ा दिया है।

हमें उस समय हार्दिक संतुष्टि का एहसास होता है जब हमसे जुड़े स्टाकिस्ट और डीलर स्वयं ही आगे आकर अपने-अपने क्षेत्रों में कंपनी के उत्पादों का व्यापक प्रचार-प्रसार करने लगते हैं। यह निश्चित रूप से हमारे उत्पादों की उच्च गुणवत्ता और कंपनी के प्रति हमसे जुड़े लोगों के प्यार को दर्शाता है। इस अवसर पर मैं अपने से जुड़े एक प्रमुख स्टाकिस्ट 'जैन रेडियो सर्विस' सिवनी, मध्य प्रदेश का उल्लेख करने से स्वयं को नहीं रोक पा रहा हूँ। आपने अपने क्षेत्र में स्वयं ही कंपनी के कूलरों का विभिन्न माध्यमों से प्रचार करके एक अनूठी पहल की है। निश्चित रूप से यह कंपनी के उत्पादों के प्रति इनके दृढ़ विश्वास को प्रकट करता है।

अंत में मैं इन्हीं शब्दों के साथ अपनी लेखनी को विराम देता हूँ कि इस बार शुरू से ही गर्मी अच्छी पड़ने के कारण पम्प और कूलर की मांग तेजी से बढ़ गई है। इस सुनहरे अवसर का आप सभी लाभ उठाएं, इसी कामना के साथ

आपका
Rajesh Gupta
राजेश गुप्ता

नई गतिविधियाँ

कूलर रिमोट की लांचिंग

इण्डोमा इंडस्ट्रीज ने अभिनव प्रयोग करते हुए कूलर रिमोट की लांचिंग की है। इस रिमोट में बहुत अच्छे-अच्छे फीचर्स दिए गए हैं। अपनी तरह के इस बिल्कुल नए उत्पाद की लांचिंग के साथ ही बाजार में तेजी से मांग बढ़ी है और इसे उपभोक्ताओं द्वारा खूब पसंद किया जा रहा है। ■

एड कम्पेन शुरू

कंपनी ने अपने स्टाकिस्टों और डीलरों को सपोर्ट करने के लिए समाचार पत्रों में एड कम्पेन शुरू कर दी है। सभी स्टाकिस्टों और डीलरों को सूचित किया जाता है कि जिन लोगों ने अभी कंपनी से अपने माल की बुकिंग नहीं कराई है वे अविलम्ब करा लें जिससे उनका नाम इस एड कम्पेन में छूट न जाए। ■

IndoMA feel the quality.

क्रांतिकारी 'लिटिलपम्प' के बाद... अब 'शीतल' महा कूलर की महाक्रांति

बचालती के महा शिखर पर
आज भी अकेला।

नई **CFM** तकनीक की महा हंडक
मिनी कूलर के बाद अब महा कूलर



हर साल पम्प बदलने का
लफड़ा ही खतम
Littelpump

Sheetal
COOLERS

हंडी हवाएँ
लहरा के आएँ।

INDOMA INDUSTRIES (P) LTD., NEW DELHI INFOLINE : 09911136951

**DEALER'S
HELPLINE NO.
9911136951**



MSP 200**MSP 300****MSP 350****MSP 600****MSP 650****MSP 800****MSP 1000****MSP 1500****TECHNICAL SPECIFICATIONS**

Model No.	Power Consumption	Outlet Nozzle Size	Maximum Head	Maximum Cooler Height Recommended
MSP 200	6W	1/2"	0.7m (2.6 Ft.)	0.4m (1.5 Ft.)
MSP 300	7W	1/2"	1.2m (4 Ft.)	0.9m (3 Ft.)
MSP 350	18W	1/2"	1.5m (5 Ft.)	1.2m (4 Ft.)
MSP 600	28W	1/2"	2.4m (8 Ft.)	1.5m (5 Ft.)
MSP 650	40W	3/4"	2.4m (8 Ft.)	2.1m (7 Ft.)
MSP 800	50W	3/4"	2.7m (9 Ft.)	2.4m (8 Ft.)
MSP 1000	85W	1"	3.2m (10.5 Ft.)	2.7m (9 Ft.)
MSP 1500	230W	1"	5m (16.5 Ft.)	4.5m (15 Ft.)

Littelpump
SUBMERSIBLE PUMPS

**शीतल मिनी कूलर/महाकूलर का बढ़ता दायरा**

गर्मियों में उपभोक्ताओं को सर्दी का एहसास कराने के लिए इण्डोमा इंडस्ट्री द्वारा पिछले साल लांच किए गए शीतल मिनी कूलर और इस साथ लांच किए गए शीतल महाकूलर ने तहलका मचाकर रख दिया है। जैसे-जैसे गर्मी बढ़ती जा रही है इन कूलरों की मांग दिन-प्रतिदिन तेज होती जा रही है। आज स्थिति यह है कि इन कूलरों के आने से परम्परागत कूलर उद्योग में एक नई क्रान्ति आ गई है। देश के कोने-कोने में इन कूलरों ने वह क्रान्ति पैदा कर दी है जो आज से 8 साल पहले इस उद्योग जगत में कंपनी के उत्पाद कूलर के लिटिल पम्प ने की थी। इनकी बढ़ती लोकप्रियता का ही प्रमाण है कि आज इन कूलरों की दक्षिण भारत में भी तेजी से मांग बढ़ी है। आज अगर इन कूलरों की मांग इतनी बढ़ रही है तो इसके पीछे ठोस कारण भी हैं। शीतल मिनी कूलर ने उस उपभोक्ता वर्ग में अपनी उपस्थिति दर्ज की है जहाँ परम्परागत कूलर कभी भी अपनी जगह नहीं बना सके। नर्सिंग होम, हॉस्टल, होटल, रेस्टोरेंट, पेइंग गेस्ट के कमरे, जनरल स्टोर्स, पान विक्रेता की दुकानें, वकीलों के छोटे-छोटे ऑफिस चैम्बर और छोटी-छोटी दुकानों में इसकी मांग तेजी से बढ़ी है। ये वे स्थान हैं जहाँ पंखा लगाया नहीं जा सकता, एसी के



लिए जगह उपयुक्त नहीं है और बड़े कूलरों की तेज हवा झेलने की क्षमता नहीं है। ऐसी जगहों पर यह कूलर लोगों के लिए वरदान साबित हो रहा है। आज दुकानदारों को इस कूलर को ऐसे उपभोक्ताओं को बेचने के लिए आगे आना चाहिए। ऐसे उपभोक्ता जिन्हें इस कूलर के बारे में जानकारी नहीं है, यदि उन्हें जानकारी दी जाय तो निश्चित रूप से स्टाकिस्टों, डीलरों और दुकानदारों सभी के लिए यह एक बहुत ही लाभ का सौदा है। यह ऐसा उत्पाद है जिसकी बाजार में अपने किसी समकक्ष उत्पाद से कोई प्रतिस्पर्धा ही नहीं है, क्योंकि यह अपने आपमें एक इकलौता और अनोखा उत्पाद है। इस कूलर को एसी कमरों के अन्दर भी प्रयोग किया जा रहा है। यह ऐसी जगहों में नमी की बरकरार रखने में सहायता कर रहा है। अब बात करते हैं कंपनी द्वारा इस साल लांच किए उत्पाद शीतल महाकूलर की। शीतल महाकूलर को बड़ी-बड़ी फैक्ट्रियों, हॉलों और बड़े कमरों को लक्ष्य करके बनाया गया है। शीतल मिनी कूलर को लांच करने के बाद बड़े कूलर को लांच करने की बराबर मांग कंपनी से की जा रही थी, जिसे देखते हुए इसे लांच किया गया है। यह कूलर

भी बाजार में उपलब्ध परम्परागत कूलरों से पूरी तरह हटकर है। अतिआधुनिक तकनीक और ब्चड पैड से युक्त यह कूलर बाजार में उपलब्ध आम कूलरों से 70 प्रतिशत से ज्यादा ठंडक प्रदान करता है। इसकी बॉडी पाउडर कोटेड है जिससे सुन्दरता के साथ-साथ हर साल पैन्ट कराने से मुक्ति है। स्टाकिस्ट, डीलर और दुकानदार इस कूलर की तमाम विशेषताओं को उपभोक्ता को बताकर जहाँ उपभोक्ता तक सही सामान पहुँचाने में सहभागी बन सकते हैं वहीं स्वयं भी पर्याप्त लाभ कमा सकते हैं।



निष्कर्षतः कहा जा सकता है कि शीतल मिनी कूलर और महाकूलर कर निर्माण कर इण्डोमा इंडस्ट्रीज ने कूलर उद्योग में एक नई जान डाल दी है। परिवर्तन और सुधार एक शाश्वत प्रक्रिया है, हम उससे मुंह नहीं मोड़ सकते हैं, आवश्यकता पड़ने पर हम वह करेंगे भी, लेकिन वर्तमान समय में बाजार में उपलब्ध आम कूलरों में पाई जाने सभी त्रुटियों से मुक्त इन कूलरों ने जो क्रान्ति पैदा कर दी है कि आने वाले समय में और तेज होगी। ■

कूलर रिमोट

अपनी नई-नई खोजी और अनुसंधान प्रकृति के अनुरूप इंडोमा इंडस्ट्रीज ने कूलर रिमोट की लांचिंग की है। सामान्यतः बाजार में अभी तक कूलर रिमोट का प्रचलन न के बराबर है, इक्का-दुक्का हैं भी तो उनमें उतने फंक्शन नहीं हैं। जितने इस रिमोट में हैं। इस रिमोट के मुख्य फंक्शन इस प्रकार हैं

- 1 इसके द्वारा पंखे ऑन/ऑफ और स्पीड कंट्रोल किया जा सकता है।
- 2 पम्प को ऑन/ऑफ किया जा सकता है।
- 3 मेन पावर को ऑन/ऑफ किया जा सकता है।
- 4 इससे ह्यूमिडिटी को कंट्रोल किया जा सकता है।

हल्की बारिश में भी कूलर के पम्प और पंखे की स्पीड को कम करके लुफ्त उठाया जा सकता है।

विशेषताएं

रिमोट में ऐसी विशेषताएं हैं जो किसी भी आम रिमोट में नहीं पाई जाती हैं। इसकी सबसे बड़ी विशेषता यह है कि इसकी रेन्ज बहुत अच्छी है। इसका सेन्सर इतना शक्तिशाली है कि दूर से ही काम कर जाता है। इसकी दूसरी प्रमुख विशेषता यह है कि इसके द्वारा कमरे के किसी भी कोने में बैठकर कूलर को कंट्रोल किया जा सकता है। यह पल्स टेक्नोलॉजी पर आधारित है। ■

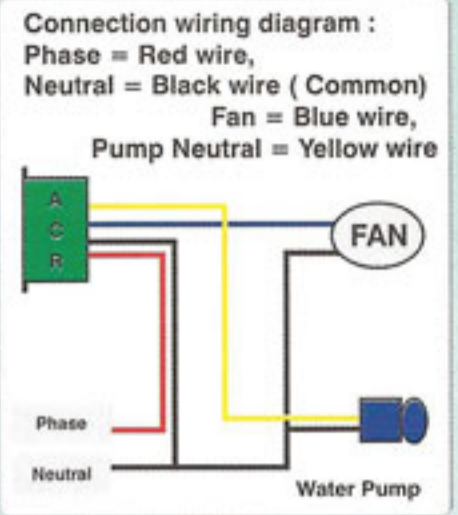

मुनि श्री को भी भा गया शीतल नैनो कूलर

इंडोमा इंडस्ट्रीज के प्रमुख स्टॉकिस्ट जैन रेडियो सर्विस, सिवनी, मध्य प्रदेश के महान क्रांतिकारी राष्ट्र संत मुनिश्री तरुण सागर जी महाराज को हाल ही में एक शीतल मिनी कूलर भेंट किया। मुनिश्री को यह कूलर पंसद आया। उन्होंने जैन रेडियो सर्विस और शीतल मिनी कूलर को अपना आशीर्वाद प्रदान किया है।

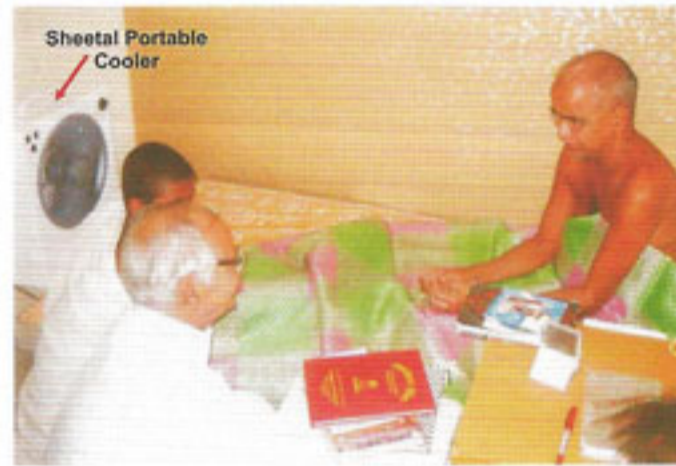

क्या आप वही घिसे-पिटे उत्पाद बेचकर गर्मियां काट डालेंगे या इंडोमा इंडस्ट्रीज के क्रांतिकारी उत्पादों से जुड़कर इस क्रांति का हिस्सा बनेंगे। आएं इंडोमा इंडस्ट्रीज से जुड़े और कुछ नया कर दिखाएं। डीलर **हेल्पलाइन नंबर 9911136951** पर अभी कॉल करें।

लगाएं वहाँ, दुसरे लग न पाएँ जहाँ।

1. पान विक्रेता शीतल मिनी कूलर को पाकर बेहत खुश हैं। इस कूलर से मानो उन्हें अपनी मनोवांछित मुराद मिल गई है। जगह-जगह छोटी मोटी गुमटियों और खोखों में खुली हुई इन दुकानों में गर्मी में पंखा फेल हो जाता है। कूलर से उन्हें बहुत राहत मिलती है। सबसे अच्छी बात विक्रेताओं के लिए यह है कि वह इस कूलर को उठाकर शाम को अपने घर भी लेकर चले जाते हैं।

2. प्रापर्टी डीलर भी इस कूलर को काफी पसन्द कर रहे हैं। एक प्रापर्टी डीलर के अनुसार यह शीतल किनी कूलर उनकी छोटी आफिस के लिए बहुत अच्छा है। 10×12 फुट तक के कमरे को यह पूरी तरह ठंडा करने में सक्षम है। जिन स्थानों पर एसी नहीं सकता वहाँ भी यह कूलर आसानी से लगाया जा सकता है।

3. पी. जी. हाउस के छात्रों के लिए भी यह कूलर बेहद उपयोगी सिद्ध हो रहा है। छात्रों के अनुसार शोर-शराबे से मुक्त होने के कारण पढ़ने में उनकी एकाग्रता बनी रहती है। छात्रों के अनुसार पढ़ाई खत्म होने के बाद घर जाते समय वह इसे लेकर चले जाते हैं। कम बिजली की खपत के कारण पी.

जी. हाउस के मालिक को भी कोई परेशानी नहीं होती।

4. सामान्यतः जनरल स्टोर की दुकानें सामान से भरी रहती हैं। इसलिए वहाँ जगह की बहुत कमी रहती है। एक दुकानदार के अनुसार दुकान के किसी भी कोने में इस कूलर को रख देने पर सामान नहीं उड़ता और नहीं बिखरता है। इसकी बॉडी सुन्दर होने के कारण दुकान में रखने पर अच्छा लगता है। आवाज नहीं करने के कारण

ग्राहकों को कोई असुविधा नहीं होती।

5. डॉक्टरों की क्लीनिकों में भी इस कूलर को बहुत पसन्द किया जा रहा है। कई डॉक्टरों ने तो एसी हटाकर इस कूलर को लगा लिया है। डॉक्टरों के अनुसार एसी कमरों में भी इसको लगा देने से ह्यूमिडिटी कंट्रोल में सहायता मिलती है।

6. छोटे ऑफिसों में इस कूलर ने खूब सकून पहुँचाया है। ऐसी ही एक छोटी ऑफिस में मनी ट्रांसफर का काम कर रहे एक व्यक्ति के अनुसार उनकी ऑफिस में एसी लगाने की जगह नहीं है, जिस कारण उन्हें गर्मी में बहुत परेशानी होती थी लेकिन अब इस कूलर ने एसी की कमी को पूरा कर दिया है।

7. किचेन में गृहणियों को इस कूलर से बहुत आराम मिल रहा है। गृहणियों के अनुसार इस कूलर के लग जाने के बाद गर्मी में खाना बनाना अब जंग लड़ने वाली बात नहीं रह गई है। डीलर बंधु इस कूलर की बिक्री करके अपने साथ ही दूसरों की भी गृहणियों को खुश कर सकते हैं। ■





अनुराग जी

जैन रेडियो सर्विस, सिवनी, मध्य प्रदेश

सभी प्रकार के इलेक्ट्रिक उपकरणों, साउंड सिस्टम, होम अप्लाएंसेज, कूलर आदि की बिक्री में जैन रेडियो सर्विस, सिवनी मध्य प्रदेश का प्रमुख स्थान है। यह दुकान 1950 में स्थापित है। इंडोमा इंडस्ट्रीज से आप पिछले तीन साल से जुड़े हैं और कंपनी के पम्प और कूलर सहित सभी उत्पादों के प्रमुख विक्रेता हैं। इस प्रकार के युवा और ऊर्जावान संचालक श्री अनुराग जी के अनुसार इंडोमा इंडस्ट्रीज के पम्प और कूलर बहुत अच्छे हैं। इनमें किसी प्रकार की कम्प्लेन नहीं आती है। आपने पिछले साल शीतल मिनी कूलर की अच्छी बिक्री की थी और इस साल भी शीतल मिनी कूलर और महाकूलर दोनों की बिक्री में पूरे उत्साह से लगे हैं। आपका सुझाव है कि शीतल मिनी कूलर का पानी का टैंक यदि थोड़ा और बड़ा कर दिया जाए तो इसमें और चार चांद लग जाएंगे। इण्डोमा इंडस्ट्रीज आप द्वारा कंपनी को दिए जा रहे बराबर सहयोग के प्रति आभार व्यक्त करती है। ■

TECHNICAL SPECIFICATION

MSP 350

एक्सक्लूसिव
प्रोडक्ट

Voltage	Power	Max. Flow	Max. Head	Outer Dia
AC 220V, 50Hz	18 W	750 Lph	1.5 m (5 ft.)	13 mm (0.5")

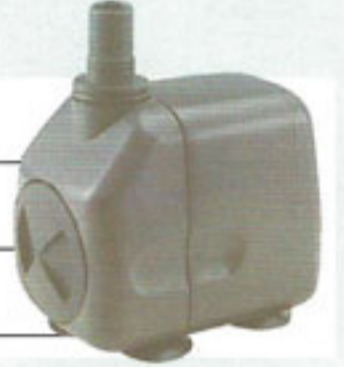

कस्टमर केयर



प्रश्न: आपके शीतल मिनी कूलर में केवल आठ लीटर पानी की क्षमता है। कृपया बताएं कि पानी इसमें कितनी-कितनी देर बाद दुबारा भरना पड़ेगा।

उत्तर: इसका उत्तर हवा में मौजूद नमी पर बहुत निर्भर करता है। गर्मी की सूखी हवा में ठंडकता ज्यादा मिलती है, परन्तु पानी जल्दी खर्च होता है और नमी वाले वातावरण में कूलर ठंडक कम देता है और पानी का व्यय कम होता है। इसी प्रकार खुली हवा में ज्यादा और बन्द कमरे में पानी का खर्च कम होता है। साधारणतया परीक्षण के दौरान हमने देखा है कि खुले वातावरण में पानी 4 से 4½ घंटे और बंद कमरे में पानी 7 से 8 घंटे तक चल जाता है।

प्रश्न: कृपया कूलर की बिजली खपत के बारे में बताएं। क्या यह इन्वर्टर पर चलने योग्य है?

उत्तर: शीतल मिनी कूलर की खास विशेषता ही यह है कि यह मात्र 50 वॉट बिजली व्यय करता है, जो कि ट्यूबलाइट जितनी ही खपत है। इसी कारण से आप आराम से इसे इन्वर्टर पर भी चला सकते हैं। ■

**व्यापारिक ज्ञान से
सम्बंधित जानकारी**



नया टैक्स स्लैब (New Tax Slab)

केन्द्र सरकार ने वर्ष 2010-11 के बजट में वैयक्तिक आयकर में छूट सीमा में कोई वृद्धि न करते हुए कर स्लैब्स को अधिक व्यापक बना दिया गया है। आयकर से मुक्त वार्षिक आय पूर्ववत् 1.60 लाख रुपए ही रखी गई है। 10 प्रतिशत कर अब 3 लाख रुपए की बजाय 5 लाख रुपए की सालाना आय तक लगेगा। इसी प्रकार 20 प्रतिशत की कर दर 5 लाख रुपए की बजाय 8 लाख रुपए तक की आय के लिए प्रभावी होगी। इन परिवर्तनों के चलते वित्तीय वर्ष 2010-11 (कर निर्धारण वर्ष 2011-12) में आयकर की दरें नया टैक्स स्लैब में दर्शाई दरों के अनुसार होंगी। ■

आय कर स्लैबों में संशोधन

वैयक्तिक स्लैब

पुराना		नया	
1,60,000 रुपए तक	शून्य	1,60,000 रुपए तक	शून्य
1,60,001 से 3,00,000 रु. तक	10%	1,60,001 से 5,00,000 रु. तक	10%
3,00,001 से 5,00,000 रु. तक	20%	5,00,001 से 8,00,000 रु. तक	20%
5,00,000 से ऊपर	30%	8,00,000 से ऊपर	30%
65 वर्ष से कम आयु की महिलाओं के लिए स्लैब			
1,90,000 रुपए तक	शून्य	1,90,000 रुपए तक	शून्य
1,90,001 से 3,00,000 रु. तक	10%	1,90,001 से 5,00,000 रु. तक	10%
3,00,001 से 5,00,000 रु. तक	20%	5,00,001 से 8,00,000 रु. तक	20%
5,00,000 से ऊपर	30%	8,00,000 से ऊपर	30%
65 वर्ष से अधिक आयु वर्ग के लिए स्लैब			
2,40,000 रुपए तक	शून्य	2,40,000 रुपए तक	शून्य
2,40,001 से 3,00,000 रु. तक	10%	2,40,001 से 5,00,000 रु. तक	10%
3,00,001 से 5,00,000 रु. तक	20%	5,00,001 से 8,00,000 रु. तक	20%
5,00,000 से ऊपर	30%	8,00,000 से ऊपर	30%